

ECO-T90

簡単お手入れマニュアル

ECO-T90 : Maintenance Manual

本書は、お客様ご自身で簡単にトラブル解決できるメンテナンス方法をまとめたものです。
是非、お手元に大切に保管してご活用ください。

目 Index

01 電源の入れ方、トップカバーの開閉方法

02 ロール紙のセット方法

03 エラー内容と対処方法

04 カッターの清掃

05 サーマルヘッドの清掃

06 消耗品のご案内

07 インフォメーションのご案内

01 電源の入れ方、トップカバーの開閉方法

電源の入れ方

- ① ACアダプターのDCプラグを電源ジャックに「カチッ」と音がするまで差し込んでください。
- ② ACアダプターに電源コードを接続してください。
- ③ 電源コードをAC100Vコンセントに差し込んでください。
- ④ 本体電源スイッチの「ON」側を押してください。

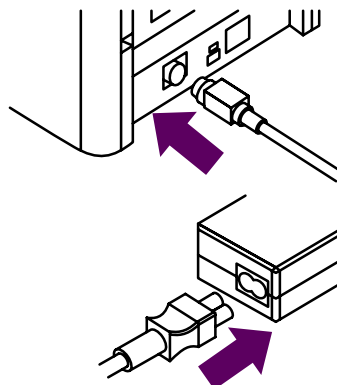

トップカバーの開閉方法

→ 開け方

- ① 【トップカバー開閉レバー】を矢印の方向に引いてロックを解除してください。
安全のため、電源をOFFにした状態で作業をお願いします。

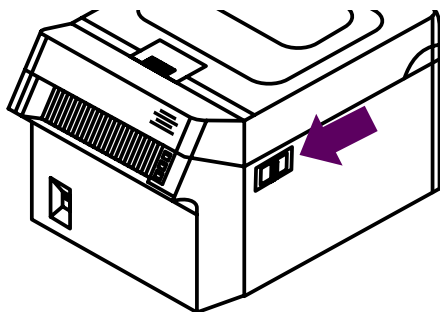

- ② 【トップカバー】を開きます。

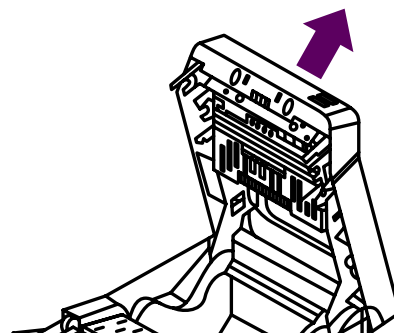

→ 閉め方

上面の矢印の部分を押して「カチッ」と音がするまでしっかり閉めてください。

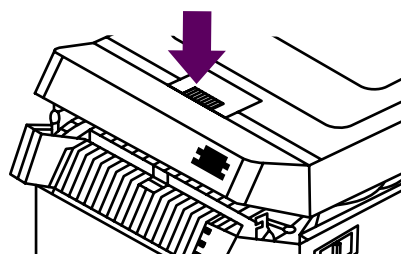

⚠ 注意

- ▶ 開閉レバーを引いたままトップカバーを押し閉めないでください。

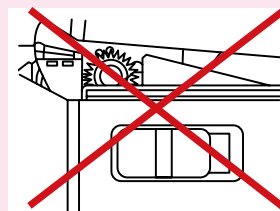

02 ロール紙のセット方法

- ① 【トップカバー開閉レバー】を矢印の方向に引いてロックを解除してください。

安全のため、電源をOFFにした状態で作業をお願いします。

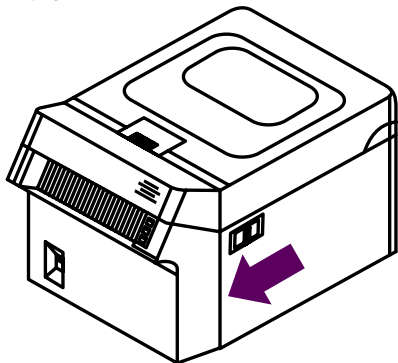

- ② 【トップカバー】を開けます。

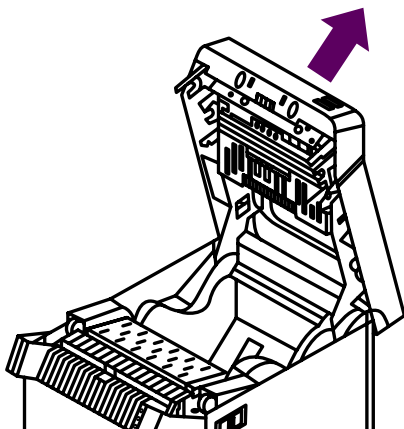

- ③ 【ホッパー】にロール紙をセットします。
※用紙の向きを間違わない様にご注意ください。

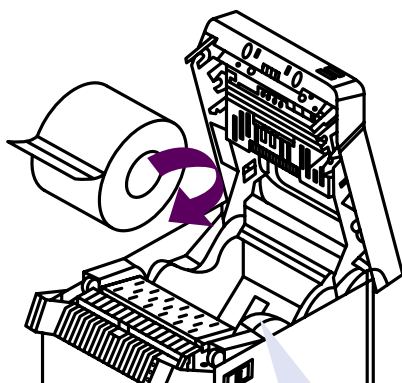

正しい向き

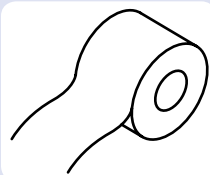

誤った向き



- ④ 【用紙ホルダー操作部】で【用紙ホルダー】をスライドし、ロール紙の幅にあわせませす。

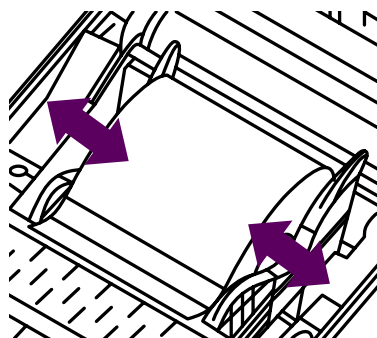

- ⑤ 【ラベル排出口】まで用紙を引き出します。

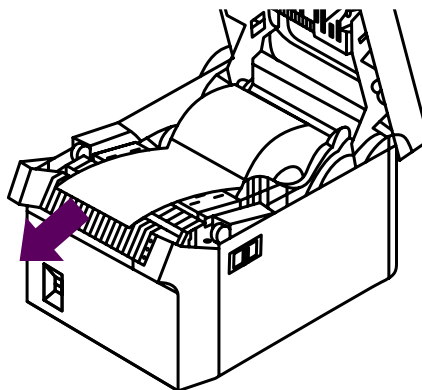

- ⑥ 【トップカバー】を閉じます。上面の矢印の部分を押し「カチッ」と音がするまでしっかり閉めてください。

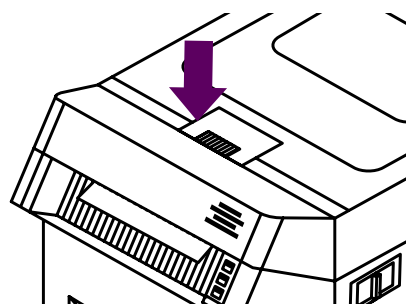

- ⑦ プリンタの電源を入れます。【FEED】キーを押して、用紙を印刷開始位置にセットします。

03 エラー内容と対処方法

エラー内容	説明	ラベル&ブザー	対処方法
カバーオープン	トップカバー、カッターユニットカバーのどちらかが開いていることを検知した場合。	『ERR』ランプが赤点滅 (ランプの点滅に合わせてブザーが鳴動)	トップカバー、カッターユニットカバーを閉じてください。
用紙切れ	印刷する用紙が切れた場合。		用紙を交換してください。
紙詰まり	印刷する用紙の送りができなかつたと判断した場合。(用紙の移動が検知できなかった場合、ギャップやアイマークを検知できなかった場合など)		装置内にセットされている用紙を確認してください。
用紙種類不一致	保持している用紙のパラメータと印刷する用紙の種類が違う場合。		印刷するデータと装置内にセットされている用紙を確認してください。
フィード未完了	FEEDが必要な状態。		FEEDを行ってください。
モード動作エラー	用紙の移動中、サーマルヘッドが上下に移動できなかった場合。	『ERR』ランプが赤点灯 (ランプの点灯に合わせてブザーが鳴動)	電源を「OFF」にし、再度電源を「ON」にしてください。※
カット動作エラー	カッターが動作しなかった場合。カッターの位置が変化しなかった場合。		電源を「OFF」にし、再度電源を「ON」にしてください。※

※プリンタを再起動しても復帰しない場合は、各インフォメーションセンターまでご連絡ください。

04 カッターの清掃

カッタートラブル防止のために、定期的なお手入れが大切となります。

【カッターユニット】の刃は、定期的に清掃を実施してください。(ラベルロール 1 巻を目安)
ラベルの糊が固まった場合についても刃の清掃を行ってください。

カッター清掃手順

- ① 付属品のクリーニングスティックを用意して、先端についているシールを剥がします。

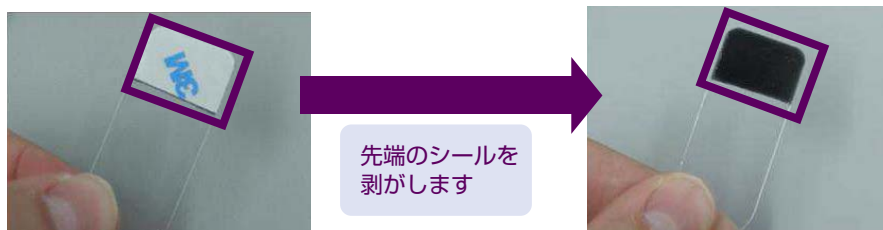

●粘着が無くなり清掃の効果が無くなってきた場合

両面にシールがありますので、裏側のシールを剥がし使用してください。

両面とも粘着が無くなった場合はクリーニングスティックを交換してください。

- ② 電源 OFF の状態で【トップカバー開閉レバー】を手前に押し、手でトップカバーを開けてください。

拡大画像

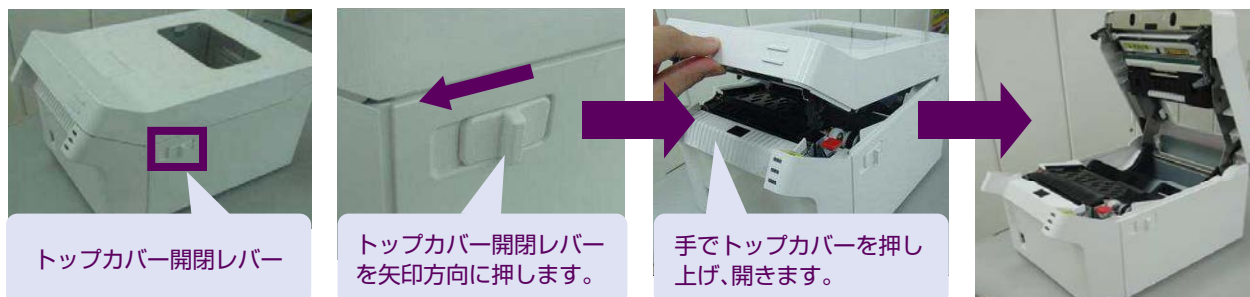

- ③ 【カッターカバー開閉レバー】を押し、カッターカバーを開けてください。

拡大画像

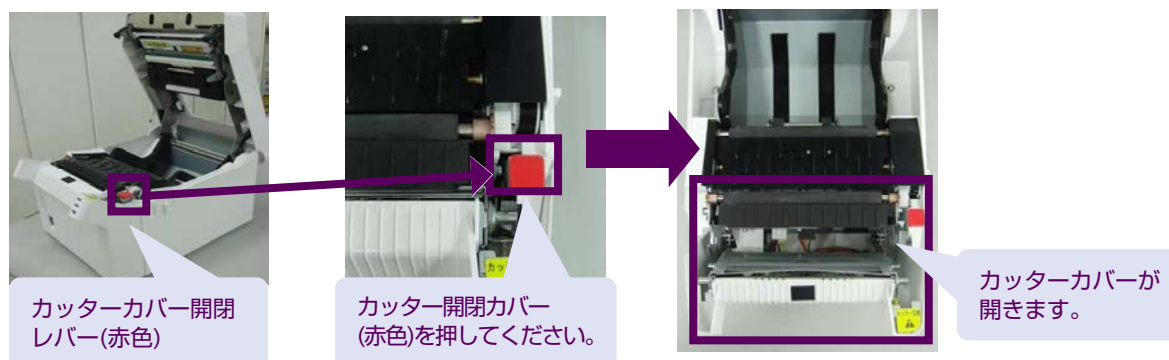

- ④ 下の拡大画像1, 2のように【安全保護シート】の内側にある【カッターユニット】のカッター刃表面にクリーニングスティックの先端を当てて清掃してください。
(カッター刃表面の糊が除去されている事を確認してください。)

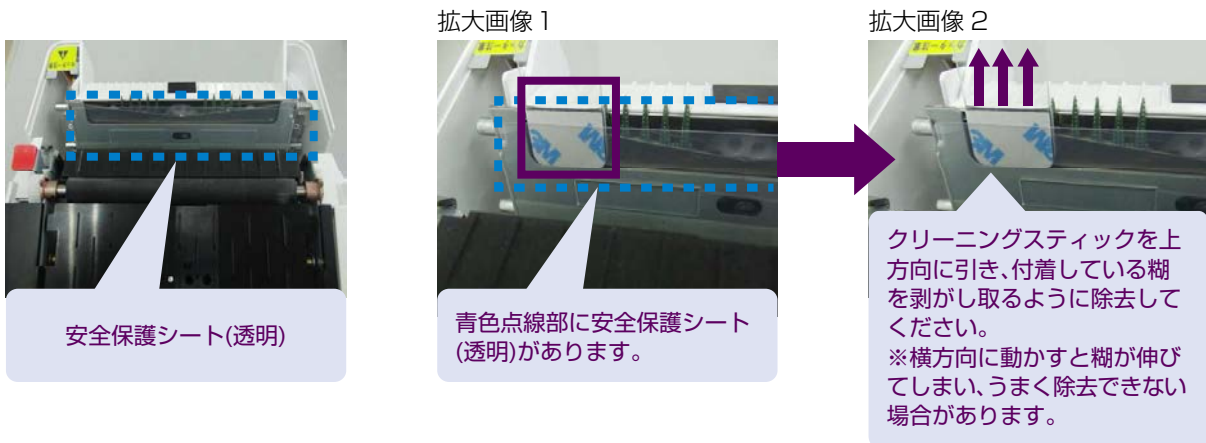

注意

- ▶ カッター清掃の際、カッターの刃で指を切らないように注意して作業をお願いします。

05 サーマルヘッドの清掃

印字品質改善、印字品質を保つにはサーマルヘッドの清掃が大切です。
サーマルヘッドの汚れ等が蓄積しないように定期的な清掃を実施してください。

▶ サーマルヘッド清掃手順

- ① 付属品のクリーニングペンを用意します。
クリーニングペンをケースから取り出し、キャップを取り外し準備します。



付属品の
クリーニングペン



ケースから
取り出した状態



手でクリーニングペンの
キャップを取ります。



- ② 電源 OFF の状態で【トップカバー開閉レバー】を手前に押し、手でトップカバーを開けてください。

拡大画像



トップカバー開閉レバー



トップカバー開閉レバー
を矢印方向に押します。



手でトップカバーを押し
上げ、開きます。



- ③ サーマルヘッドを確認し汚れ又は印字カスが付着していないか確認します。

拡大画像



サーマルヘッド



サーマルヘッドの清掃箇所は点線枠内
になります。

- ④ 準備したクリーニングペンでサーマルヘッドの全面を清掃します。
左側、中央、右側の全体をクリーニングペンで清掃してください。

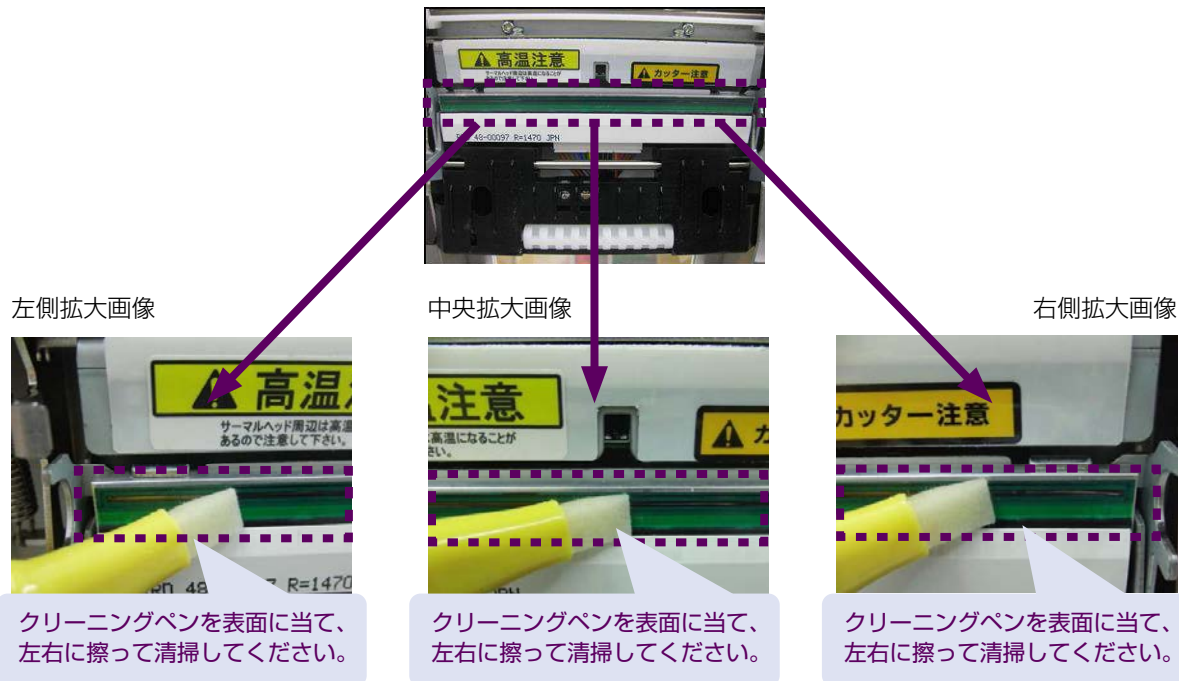

- ⑤ 清掃が完了しましたらトップカバーを閉めてください。

06 消耗品のご案内

本製品で使用できるロール紙、クリーニング用品は EM オンライン SHOP で承ります。

消耗品のご注文について

EMオンラインSHOP

インクカートリッジをはじめ消耗品のご注文は下記 EM オンライン SHOP にて承っております。

<https://shop.emsystems.co.jp/shop/>

※ご利用にはお客様専用の ID・パスワードが必要です。

07 インフォメーションのご案内

ECO-T90 の操作、故障に関するお問い合わせは各地区の管轄インフォメーションセンターまでお願いいたします。

管轄インフォメーションセンター	対象	電話番号	FAX 番号
東京インフォメーションセンター	北海道、茨城県、栃木県、群馬県、 埼玉県、千葉県、 東京都、神奈川県、新潟県、 山梨県、長野県の 調剤システムをご利用のお客様	050-5577-2793	03-5956-0125
	E-mail	tkinfo@emsystems.co.jp	
東京インフォメーションセンター【医科】	北海道、茨城県、栃木県、群馬県、 埼玉県、千葉県、 東京都、神奈川県、新潟県、 山梨県、長野県の 医科システムをご利用のお客様	050-5577-5208	03-5956-0125
	E-mail	hc_info@emsystems.co.jp	
東北インフォメーションセンター	青森県、岩手県、宮城県、秋田県、 山形県、福島県のお客様	050-5577-5207	022-224-0821
	E-mail	tohokuinfo@emsystems.co.jp	
中部インフォメーションセンター	富山県、石川県、福井県、岐阜県、 静岡県、愛知県、三重県のお客様	050-5577-5206	052-202-0068
	E-mail	ngoinfo@emsystems.co.jp	
関西インフォメーションセンター	滋賀県、京都府、大阪府、兵庫県、 奈良県、和歌山県の 調剤システムをご利用のお客様	050-5577-5205	06-6393-2111
	E-mail	kansaiinfo@emsystems.co.jp	
関西インフォメーションセンター【医科】	滋賀県、京都府、大阪府、兵庫県、 奈良県、和歌山県の 医科システムをご利用のお客様	050-5577-5209	06-6391-2128
	E-mail	hc_info@emsystems.co.jp	
コスモシステムズ（株） カスタマーサポートセンター	中国・四国地方のお客様	050-5577-5201	082-270-0688
	E-mail	cosmocs@cosmo-s-systems.com	
九州インフォメーションセンター	九州全域、沖縄県のお客様	050-5577-2794	092-481-8380
	E-mail	fukuoka@emsystems.co.jp	

操作お問合せ	月～金：AM 8:40～PM 8:00 / 土：AM 8:40～PM 6:00 日・祝日：AM 8:40～PM 6:00（調剤システムのみ）
障害受付	月～金：AM 8:40～PM 9:00 / 土：AM 8:40～PM 6:00 日・祝日：AM 8:40～PM 6:00
<ul style="list-style-type: none"> ●PM 8:00～PM 9:00 入力操作方法やレセプト（エラー連絡表等含む）に関するお問い合わせをいただきましてもご回答が次営業日以降となる可能性がございますのでご了承ください。 ●日・祝のみ大阪本社で一括して受け付けさせていただくため電話が転送されます。ご了承ください。 なお、日・祝は調剤システムと障害受付のみ営業しております。 	

よくあるお問い合わせ HP（FAQ サイト）

お客様よりいただくよくあるお問い合わせ（FAQ）を下記に記載しております。
インフォメーションセンターとあわせてご活用ください。

<http://emsystems.co.jp/faq>

※ご利用にはお客様専用の ID・パスワードが必要です。